

**NOA** עריסה לתינוק

הוראות שימוש וטיפול

**LCC03**

לשימוש מגיל הלידה ועד 3 חודשים, ולמשקל של 9 ק"ג

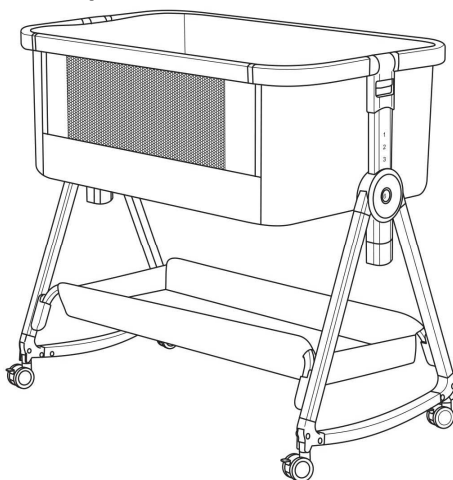

**חשוב! למען בטיחות ילדכם, אין להשתמש  
במוצר זה בלי לקרוא קודם את ההוראות בקפידה  
לפני השימוש, ושמרו במקום בטוח לשימוש עתידי**

היבואן:

אי גי אס טי ישראל בע"מ ח.פ. 514139591

האופה 13 אזור תעשייה לב השרון, קדימה 09-7432182

[www.egst.co.il](http://www.egst.co.il)

# אזהרות!

## יש לקרוא את ההוראות ההרכבה של היצרן עבור כל מצבי השימוש של העריסה ולהקפיד עליהן תמיד.

יש להרכיב את המוצר בהתאם להוראות היצרן בלבד עבור כל שימוש של העריסה.

יש להשתמש בכל החלקים הדרושים עבור מצבי השימוש השונים של העריסה. יש לבדוק מפעם לפעם אם חלקי העריסה רופפים, שבורים או חסרים.

**אין להשאיר את ילדכם ללא השגחה.**

**אזהרה!** לפני השימוש, הסירו והשליכו את כל חלקי הפלסטיק וחומרי האריזה, הרחיקו אותם מהישג ידם של ילדים.

**אזהרה!** מוצר זה מיועד לשימוש תינוקות בגילאי 0 עד 3 חודשים, שמשקלם עד 9 ק"ג.

**אזהרה!** אין להשתמש בעריסה ברגע שהילד מסוגלים לשבת ללא עזרה, למשוך את עצמו למעלה, או לדחוף את עצמו ולהתרומם על ידיו ועל ברכיו.

**אזהרה!** אין להשתמש בעריסה אם חלקים ממנה חסרים, פגומים או שבורים. יש ליצור קשר עם היבואן EGST לרכישת חלקי חילוף. השתמשו רק בחלפים שאושרו על ידי היצרן. אל תשתמשו באביזרים שלא נמכרו על ידי היצרן.

**סכנה!** אין להשתמש במוצר זה אם הוא אינו מחובר למיטת המבוגרים.

**סכנה!** תמיד הרימו לחלוטין את הצד הנפתח של העריסה

כאשר היא אינה מחוברת למיטת ההורים.

**אזהרה!** הכנסת פריטים נוספים לתוך העריסה עלולה

לגרום לסכנת חנק.

**אזהרה!** אין למקם את העריסה בקרבת מוצר אחר, העלול

ליצור סכנה של חנק או שנק, כגון חוטים, חבלים

של וילונות\ תריסי גלילה וכדומה. קירות או מכשולים

אחרים כדי למנוע הילכדות של ילדכם בתוך העריסה.

**אזהרה!** עוביו המרבי של המזרון המיועד לשימוש בעריסה

הוא 5 ס"מ.

**אזהרה!** יש להשתמש רק במזרן שנמכר יחד עם העריסה

הזאת. אין להוסיף מזרן שני על מזרן זה, סכנת חנק.

עובי המזרון יהיה כזה שהגובה האנכי (המשטח

העליון של המזרון עד לקצה העליון של המוצר) יהיה

לפחות 200 מ"מ. שכל הדפנות מורמות ונעולות.

• ילדים אחרים עלולים ליצור סיכונים נוספים (כגון על ידי

נענוע מופרז של העריסה)

• משטחים לא אחידים יכולים לגרום למוצר להיות לא

יציב.

• העריסה תהיה מונחת תמיד על גבי משטח אופקי.

לעולם אל תשאירו את העריסה על משטח מוטה כאשר

ילדכם נמצא בתוכה.

**אזהרה!** היו מודעים לסכנות האש ומקורות החום האחרים,

דוגמת תנורים חשמליים, תנורי גז וכו'.

• לפני ההרכבה, בדקו שהמוצר וכל הרכיבים שלו לא ניזוקו

במהלך ההעברה. אם חלקים של המוצר ניזוקו אל

תשתמשו בו ושמרו אותו הרחק מהישג ידם של ילדים.

• ודאו שהמשתמשים במוצר זה מודעים לתפעול הנכון שלו.

**אזהרה!** המוצר מוכן לשימוש רק כאשר כל אמצעי הנעילה שלו נעולים. בדקו היטב שהם נעולים לפני השימוש.  
**אזהרה!** ראוי לנעול את העריסה במצבה המקובע כאשר ילד נמצא בה ללא השגחה.

- כאשר ילדכם נשאר ללא השגחה בעריסה, במצב "עריסה" יש לנעול תמיד את הגלגלים.
- כל פעולות הפתיחה, הכוונון, העגינה והמיקום של המוצר יבוצעו רק על ידי מבוגר.
- חשיפה ארוכה לשמש עלולה לגרום לשינויים בגווני העריסה .
- לאחר חשיפה ארוכה של העריסה לטמפרטורה גבוהה, המתינו כמה דקות לפני שתניחו בה את הילד.
- אין להניח לילדים לשחק ללא השגחה בקרבת העריסה.
- כאשר העריסה אינה בשימוש, הרחיקו אותה מהישג ידם של ילדים .

- לפני השימוש במצב לינה משותפת (עריסה מקובעת לצד המיטה) ודאו שהעריסה מעוגנת וממוקמת היטב.  
**אזהרה!** כאשר תשתמשו בעריסה במצב "לינה משותפת" (עריסה מקובעת לצד המיטה), לפני שתניחו את הילד בעריסה, ודאו שחגורות הקיבוע מחוברות ומתוחות היטב, ושהמוצר מחובר למזרון מיטת ההורים ללא מרווחים בין העריסה לבין המזרון של מיטת ההורים.  
**מצב לינה משותפת (עריסה נצמדת לצד המיטה)**  
**יש להרכיב את המוצר בהתאם להוראות היצרן בלבד עבור כל שימוש של העריסה.**

- אין להשתמש בעריסה אם חלקים ממנה חסרים , פגומים או שבורים. יש ליצור קשר עם היבואן EGST לרכישת חלקי חילוף. השתמשו רק בחלפים שאושרו על ידי היצרן. אל תשתמשו באביזרים שלא נמכרו על ידי

היצרן. יש להשתמש רק בחלקים מקוריים.

- יש להשתמש במערכת ההצמדה שמופקת עם המוצר ולא ייעשה שימוש במערכות הצמדה אחרות.

**חשוב!** על העריסה להיות במצבה האופקי בעת חיבורה למיטת מבוגרים.

- עריסה נצמדת זו תוכננה לשימוש רק עבור מיטות מבוגרים שבהן גובה המזרן מהרצפה הוא בין 46 ס"מ לבין 65 ס"מ. כאשר רוחב המזרון של מיטת ההורים רחב מ-180 ס"מ

**אזהרה!** למניעת סכנת הילכדות, יש לחבר את העריסה

הנצמדת אל מיטת המבוגרים באופן תקין, תוך שימוש

במערכת ההצמדה, כמפורט להלן: (1) המרווח בין

העריסה הנצמדת למיטת המבוגרים לא יהיה גדול

מ-13 מ"מ. (2) לפני כל שימוש יש לבדוק את תקינות

החיבורים על ידי משיכת העריסה הנצמדת בכיוון הנגדי

למיטת המבוגרים. (3) אין להשתמש בעריסה נצמדת

אם המרווח בינה לבין מיטת המבוגרים גדול

מ-13 מ"מ. אין למלא את המרווח בכריות, בשמיכות

או בכל אמצעי אחר, העלולים להוות סכנת חנק.

**סכנה!** למניעת סכנת הילכדות של צוואר התינוק בין דופן

העריסה הנצמדת לבין מיטת המבוגרים, גובה הדופן

יהיה שווה לגובה החלק העליון של מזרן מיטת המבוגרים

או קטן ממנו.

**אזהרה!** אין להשתמש בעריסה במצב שימוש של עריסה נצמדת

( שדופן אחת שלה נמוכה ), כעריסה שאינה מחוברת

למיטת מבוגרים.

- יש לחבר את העריסה הנצמדת אל מיטת המבוגרים באופן תקין, באמצעות מערכת ההצמדה.  
**אזהרה!** כדי למנוע את הסיכון לחנק של ילדך, יש לשמור את מערכת ההצמדה למיטת המבוגרים מחוץ לעריסה והרחק ממנה. הרחיקו את חגורות הקיבוע מהישג ידם של ילדים.
- העריסה תהודק היטב על ידי מבוגר ויש לשים לב כדי לוודא שאין ברגים משוחררים, משום שילדים עלולים לתפוס אברי גוף או חלקי ביגוד לדוגמה, חוטים, מחרוזות, סרטים וכו', המהווים סכנת חנק.
- התמיכה הצדדית הנמוכה של העריסה תמיד תהיה קרובה למזרון מיטת ההורים והמזרון יהיה מיושר לגובה תמיכת הצד לחיזוק העריסה.  
**אזהרה!** אין להשתמש במוצר אם יש מרווח כלשהו בין העריסה הנצמדת לבין מיטת מבוגרים .
- באופן קבוע, בדקו את מצב המוצר ואתרו נזקים שיכולים להיות קיימים. במקרה של נזק אל תשתמשו בעריסה והרחיקו אותה מהישג ידם של ילדים. בנוסף, העריסה תהיה מקובעת היטב למבנה מיטת ההורים או לתמיכת המזרון.  
**אזהרה!** בדקו וודאו שהעריסה במצב לינה משותפת אינה מפריעה למיטת ההורים.
- **אזהרה!** העריסה שלצד המיטה מתאימה למיטות בעלי קצה עצמאי של מיטה שניתן לחבר אליהן את העריסה בעזרת הרצועה של העריסה. המזרון של מיטת ההורים יהיה מיושר או מעל גובה הצד הנפתח במצב הנמוך ביותר שלו.

## העריסה שלצד המיטה תשמש רק עם מיטות הורים סטנדרטיות:

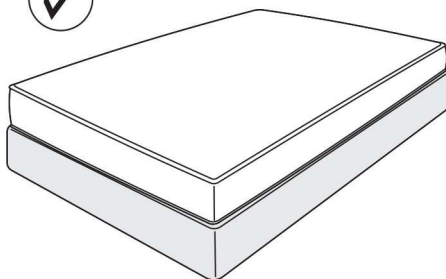

אל תשתמשו בעריסה עם מיטות שצורתן אינה טיפוסית:

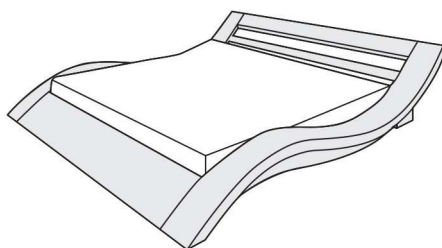
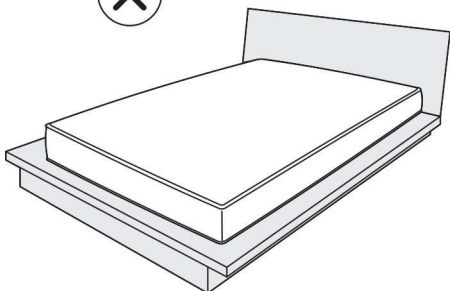

כדי למנוע סכנה של פציעה לילדכם, הקפידו על ביצוע הבדיקות ופעולות התחזוקה התקופתיות הנדרשות .

- בדקו את חלקי העריסה באופן סדיר והדקו את הברגים , האומים והמהדקים האחרים החליפו אותם במידת הצורך.
- בדקו את חוזק כיסוי הבד מפעם לפעם . יש להחליף חלקים פגומים או חלקים שהתבלו , כמו כן יש להחליף רכבים שבורים , קרועים , פגומים או בלויים.
- השתמשו רק בחלפים וחלקים שאושרו לשימוש על ידי היצרן.

### ניקוי

- נקו כתמים במזרון ובריפוד העריסה בעזרת סבון עדין . לעולם אל תשתמשו באקונומיקה. יבשו באוויר ובצל היטב לפני השימוש מחדש , והימנעו מחום ואור שמש ישירים . אל תגהצו , אל תמסרו את העריסה לניקוי יבש .
- בדקו את עמידות הבד והתפרים לאחר הניקוי .
- נגבו את המסגרת בעזרת מים חמים וסבון עדין. לעולם אל תשתמשו בחומר הלבנה. לעולם אל תנקו כל חלק מהעריסה בעזרת חומרים משטחים , מבוססי אמוניה , מבוססי אקונומיקה או מסוג ספירט.
- ודאו שהמוצר יבש לחלוטין לפני השימוש או האחסון.
- תמיד ודאו שהעריסה שמורה במקום יבש כדי למנוע עובש או טחב. שמרו אותה הרחק ממקורות חום ומהשמש.





## חלקי העריסה

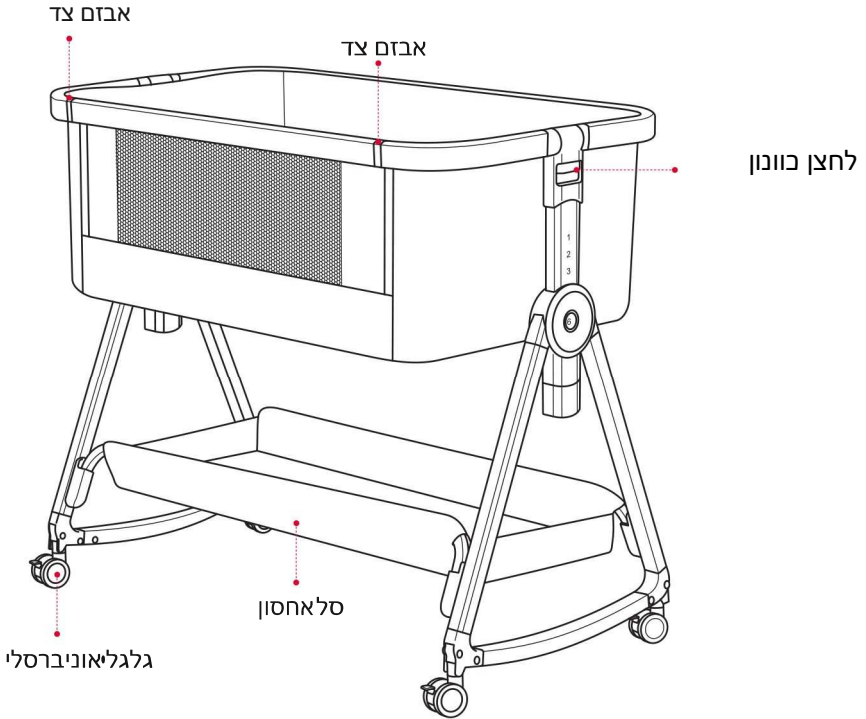

## שימו לב

התרשימים במדריך זה משמשים להמחשת הפעולות השונות ומבנה המוצר. במקרה של הבדלים בין התרשימים והמצב בפועל, יש להתאים את הפעולות למוצר האמתי.

## פתיחת האריזה

1. מסגרת מיטה. 2. צינור תחתון. 3. סל אחסון.
4. רשת יתושים. 5. חגורות קיבוע.

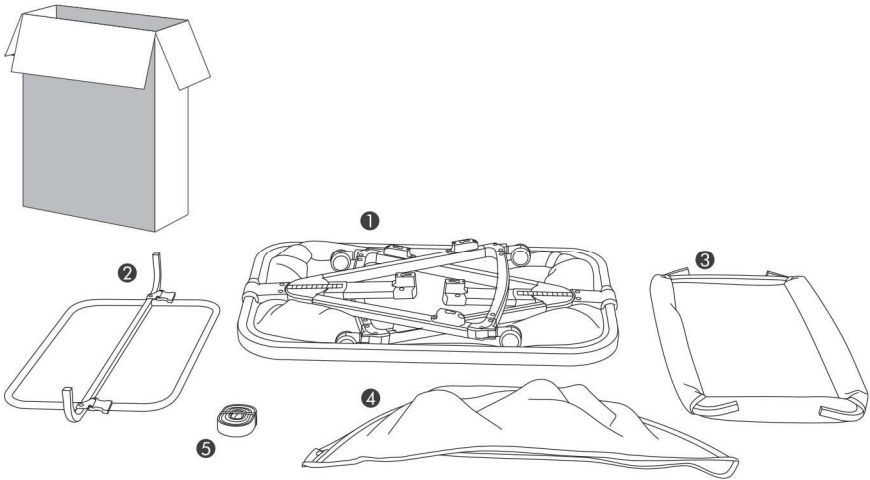

## פתיחת מסגרת המיטה

1. סובבו את הרגל של מסגרת המיטה כך שתפנה כלפי חוץ.

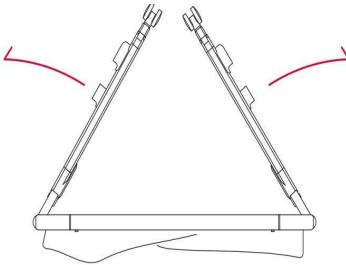

2. סובבו את הרגל לנקודה שבה היא עומדת כמוצג באיור.

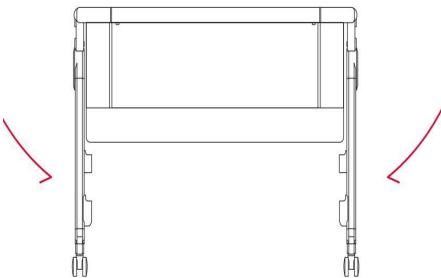

## התקנת סל האחסון

כמוצג באיור : הכניסו את הסל לתוך הרגליים בנפרד.  
יישמע קליק כדי להורות על כך שהסל נעול במקומו.

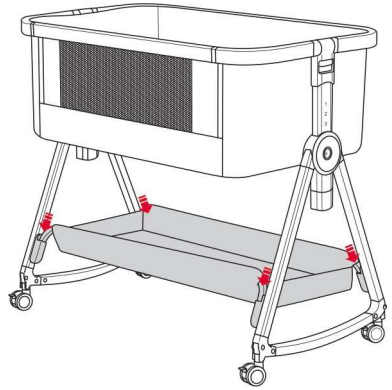

## התקנת המעמד התחתון

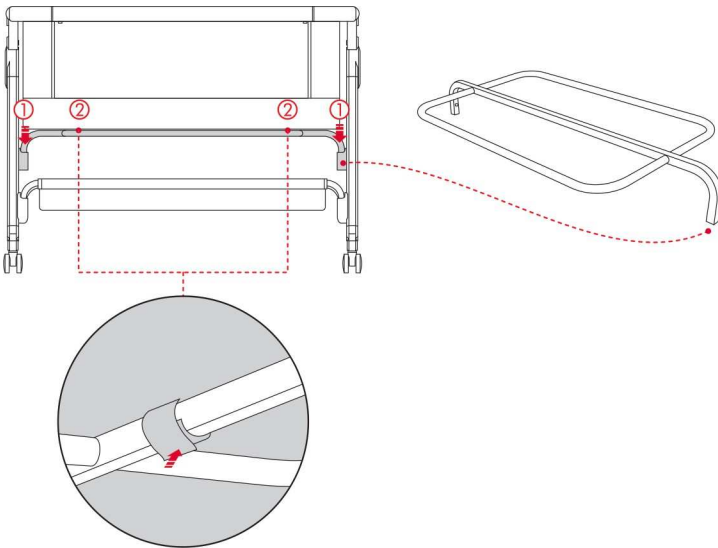

1. הניחו את שתי הרגליים של המעמד התחתון לתוך החורים בצינורות הרגליים, מתחת למוטות כוונן הגובה. יישמע קליק כדי להורות על כך שהמעמד נעול במקומו.
2. לאחר שהרגליים מותקנות, הרכיבו את האבזמים משני הצדדים, על המוט המרכזי.

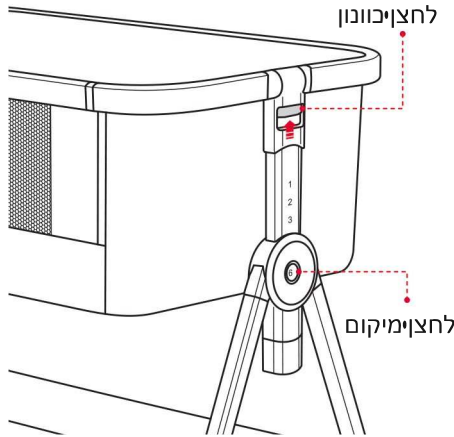

1. לחצו על הלחצן הכווןון וכוונו את הגובה ל - 6 מיקומים אפשריים.
2. המספר המסמן את החור מראה את מצב המיקום .

בסיס העריסה יכול להיות מוטה מעט באמצעות כווןון המסגרת לגבהים השונים. את העריסה ניתן להטות בשני מצבים שונים , כלומר שצד ימין יהיה מוטה לגובה 3 וצד שמאל יהיה בגובה 1.

אזהרה! ראשו של ילדכם תמיד יהיה ממוקם בצד הגבוה יותר. מצב זה מומלץ לתינוקות שסובלים מריפלקס

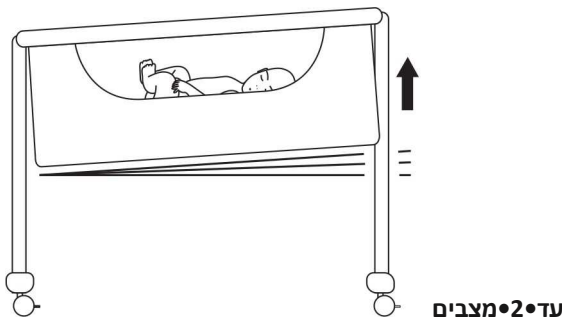

## מצב עריסה מתנדנדת

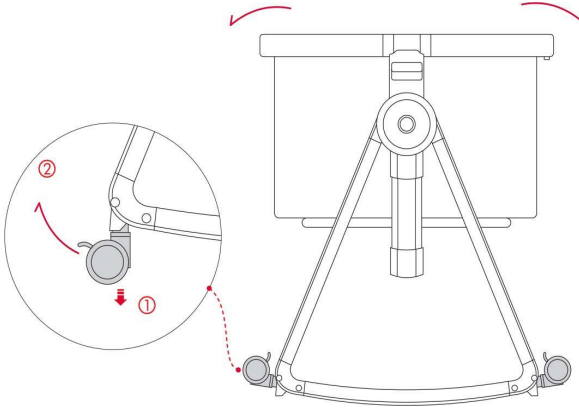

משכו את ארבעת הגלגלים האוניברסליים של העריסה ודחפו אותם כלפי מעלה, העריסה שלצד המיטה הופכת לעריסה מתנדנדת

## התקנת רשת יתושים

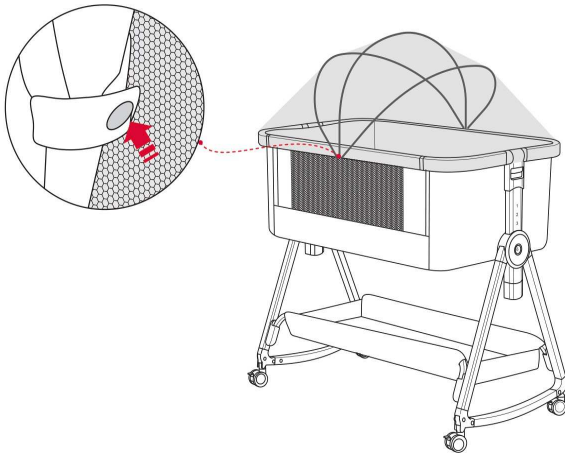

כמוצג באיור : הדקו את הלחצנים משני צידי רשת היתושים לחלק הפנימי של מסגרת העריסה, לאחר מכן כסו בעזרת רשת היתושים את שני צידי המעקה.

## ניתוק כיסוי הבד לצורך הסרה לניקוי

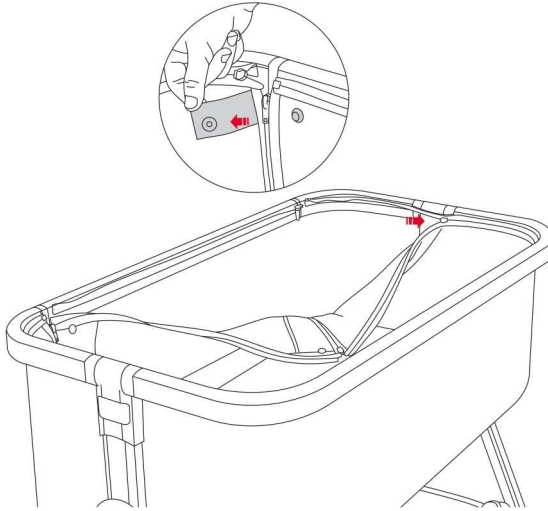

1. שחררו את האבזם שעל מגן הרוכסן.
2. הסירו את כיסוי הבד באמצעות פתיחת הרוכסן לאורך החלק העליון של מסגרת המיטה.

## בלם העריסה

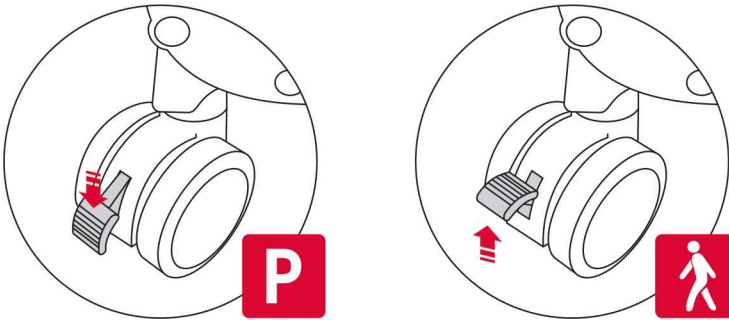

דרכו על ארבעת הבלמים שעל העריסה. העריסה אינה יכולה לזוז.

הרימו את הבלמים שעל העריסה . העריסה ניידת.

אזהרה: יש לדרוך על ארבעת הבלמים כאשר נעשה שימוש בעריסה.

## חיבור למיטת הורים (עריסה נצמדת)

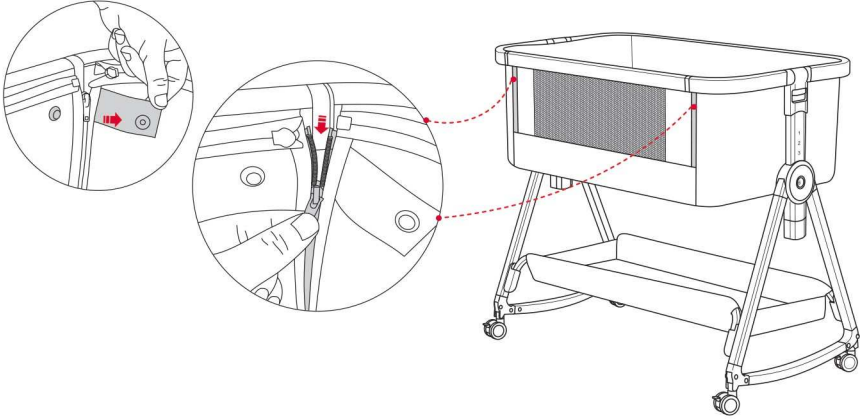

### נתקו את כיסוי הצד

1. נתקו את האבזם שעל מגן הרוכסן.
2. פתחו את שני הרוכסנים בשני הצדדים.

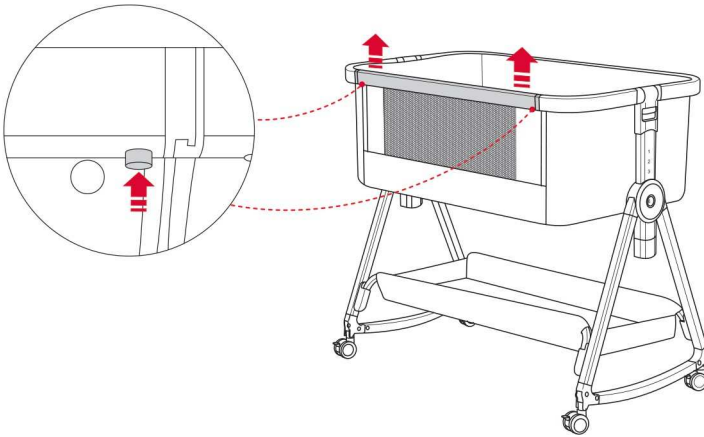

### פתחו את צד המסגרת.

1. לחצו על שני לחצני השחרור שבחלק התחתון של המסגרת בזמנית.
2. הרימו את המסגרת המנותקת כלפי מעלה והפכו אותה כלפי מטה.
3. לאחר שהמסגרת פונה כלפי מטה, הדקו את חגורת הקיבוע ואת האבזמים בחלק התחתון לסיום.

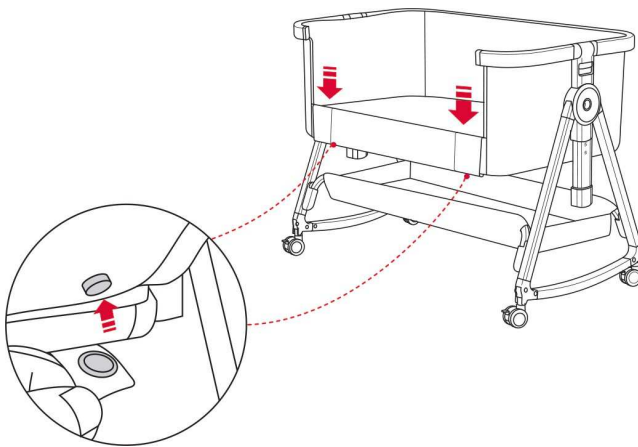

1. הניחו את העריסה במיקום המתאים לצד המיטה ודרכו על ארבעת הגלגלים כדי להפעיל את הבלמים.
2. כווננו את הגובה של העריסה כך שתהיה מיושרת עם המיטה.
3. הוציאו את חגורת הקיבוע.
4. יש שני אבזמים חיבור בחלק התחתון של העריסה. חברו את העריסה למיטה בעזרת חגורת הקיבוע והדקו את האבזמים. ודאו שהם מהודקים היטב.



חגורת קיבוע

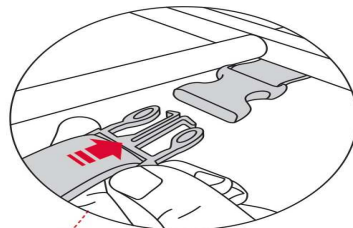

אבזם תחתון

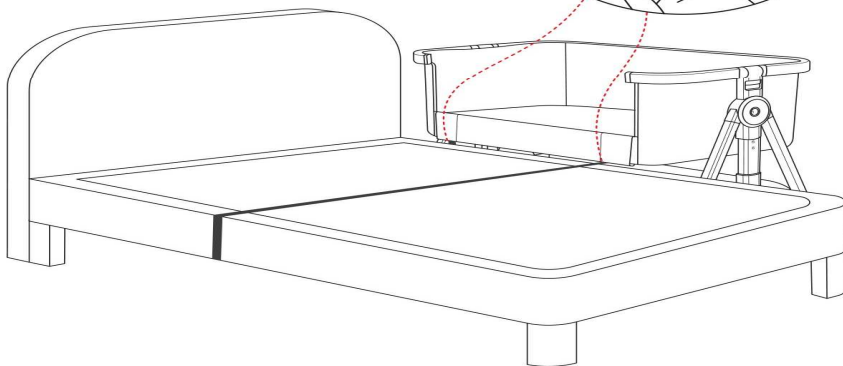



## שימו לב

התרשימים במדריך זה משמשים להמחשת הפעולות השונות ומבנה המוצר במקרה של הבדלים בין התרשימים והמצב בפועל, יש להתאים את הפעולות למוצר האמיתי. כחלק ממאמצי שיפור האיכות, אנחנו עשויים לבצע מדי פעם שינויים במבנה ובמראה של המוצר ללא הודעה מוקדמת.

## אחריות

חברת אי.גי.אס.טי ישראל מודה לכם שבחרתם ליהנות מעוד מוצר מובחר, ועושה כל שביכולתה כדי שתקבלו את המוצרים הבטיחותיים והאיכותיים ביותר לתינוק ולכם. מוצר זה עבר תכנון ופיקוח קפדני, כדי להבטיח את הבטיחות והנוחות המקסימלית לכם ולילדכם. יחד עם המונים רבים ברחבי העולם, גם לכם מובטח עכשיו הסטנדרט הגבוה ביותר שיאפשר לכם ליהנות עם ילדכם בכל מקום. כדי שתוכלו ליהנות לאורך זמן מפעולתו התקינה של המוצר, נא הקפידו על תפעול המוצר עפ"י הוראות היצרן.

## תוקף האחריות:

- א. תעודת האחריות הזו ניתנת לכם בביטחון לאחריות מלאה לפעולתו התקינה של המוצר בהתאם לכתב האחריות ובצירוף חשבונית הקנייה.
- ב. תוקף האחריות והשירות הינו למשך שנה אחת מיום הקנייה, לתקלות מפגם יצרן בלבד. שירות יינתן עבור תיקון מכבי של שלד המוצר. לאחר שנה השירות יינתן תמורת מחיר עבור חלקי חילוף בלבד.
- ג. נזקים הנובעים משימוש בלתי נכון או בלתי סביר לפי דעתו של טכנאי השירות אינם במסגרת האחריות.
- ד. האחריות אינה כוללת שברים, התעקמות חלקים, ריפוד או פלסטיק, מכל סיבה שהיא.

**דגם המוצר נבדק על ידי מכון התקנים כמתאים לתקן ישראלי ת"י 682 חלק 3.**  
**הערה: האישור אינו מעיד על בדיקת כל יחידות המוצר.**

מוצר זה עומד בדרישות התקן האירופאי EN 1130 ובדרישות התקן האמריקאי ASTM F2914

שם הקונה: \_\_\_\_\_ תאריך: \_\_\_\_\_  
חתימה וחותמת החנות: \_\_\_\_\_

היצרן: ZHONGSHAN OLD CAPTAIN DAILY PRODUCTS CO LTD    ארץ יצור: סין

היבואן: אי גי אס טי ישראל בע"מ ח.פ. 514139591

האופה 13 אזור תעשייה לב השרון, קדימה 09-7432182

[www.egst.co.il](http://www.egst.co.il)